

Liste de pieces de rechange / List of spare parts

Numéro Number	Description Description		Ref. rechange Spare part ref.
1	Pantographe (x1) Pantograph (x1)	HN2547 / HN2549 HN2548 / HN2550	HN2547/01 HN2548/01
2	Accessoires de la carrosserie Bodyshell accessories	HN2547 HN2548 HN2549 HN2550	HN2547/02 HN2548/02 HN2549/02 HN2550/02
3	Platines d'éclairage avec conduits de lumière Light boards and diffusers	HN2547 / HN2548 / HN2549 HN2550	HN2547/03 HN2550/03
4	Ensemble d'attelage Coupling pack		HN2547/04
5	Platine électronique principale avec fiche dummy Main PCB with dummy plug		HN2547/05
6	Transmission Transmission		HN2547/06
7	Ensemble moteur Motor pack		HN2547/07
8	Essieux moteurs Wheels with gears		HN2547/08
9	Jeu de pignons Gears set		HN2547/09
10	Ensemble bogie Bogie pack	HN2547 HN2548 HN2549 HN2550	HN2547/10 HN2548/10 HN2549/10 HN2550/10
11	Bandages d'adhérence Traction tyres		HN2547/11

La version analogique de cette locomotive est équipée d'un connecteur numérique NEM 662 (également appelé Next18). En raison de la taille du modèle, seuls les décodeurs numériques de moins de 13 x 9,2 mm peuvent être utilisés. Avant de l'utiliser dans cette locomotive, vous devez très probablement programmer votre décodeur en conséquence (cartographie des fonctions).

The analogue version of this locomotive is fitted with a NEM 662 digital connector (also known as Next18). Due to the model size, just decoders with less than 13 x 9,2 mm can be used. Before to use it in this locomotive, most likely you have to program your decoder accordingly (function mapping).

Configuration d'éclairage - Mode numérique (uniquement pour le mode sans son)

Consultez le manuel du décodeur numérique pour le mappage des fonctions.

Numéro Output	Fonction Function
F0	Feux avant Head lights
AUX1	Feux rouge extrémité 1 * Cabin 1 red light *
AUX2	Feux rouge extrémité 2 * Cabin 2 red light *

Light configuration - Digital mode (just without sound)

Check the manual of the installed digital decoder for the function mapping.



www.arnold-modeleisenbahnen.de

* Veuillez noter que HN2547/S, HN2548/S et HN2549/S n'ont pas de feux arrière rouges. Seul le HN2550/S a des feux arrière rouges aux deux extrémités.

* Please note that HN2547/S, HN2548/S and HN2549/S don't have red rear lights. Only HN2550/S got red rear lights at both end sides.

Manufactured by:
Hornby Hobbies Ltd
Westwood, Margate,
Kent, CT9 4JX, UK

EU Authorised Representative:
Hornby Italia SRL
Viale dei Caduti, 52/A6,
Castel Mella (BS), Italy, 25030

FR 08 01 87 00 06
customerservices.fr@hornby.com
technicalservices.fr@hornby.com

DE 0800 0 00 26 27
customerservices.de@hornby.com
technicalservices.de@hornby.com

ES 900 670 341
customerservices.es@hornby.com
technicalservices.es@hornby.com

UK +44 (0)1843 233525
customerservices.uk@hornby.com
technicalservices.uk@hornby.com

Pour démonter la carrosserie: To open body:

- ① Retirez les 4 vis du châssis. *Remove the four chassis screws.*
- ② Retirez la carrosserie du châssis. *Remove the bodyshell from the chassis.*

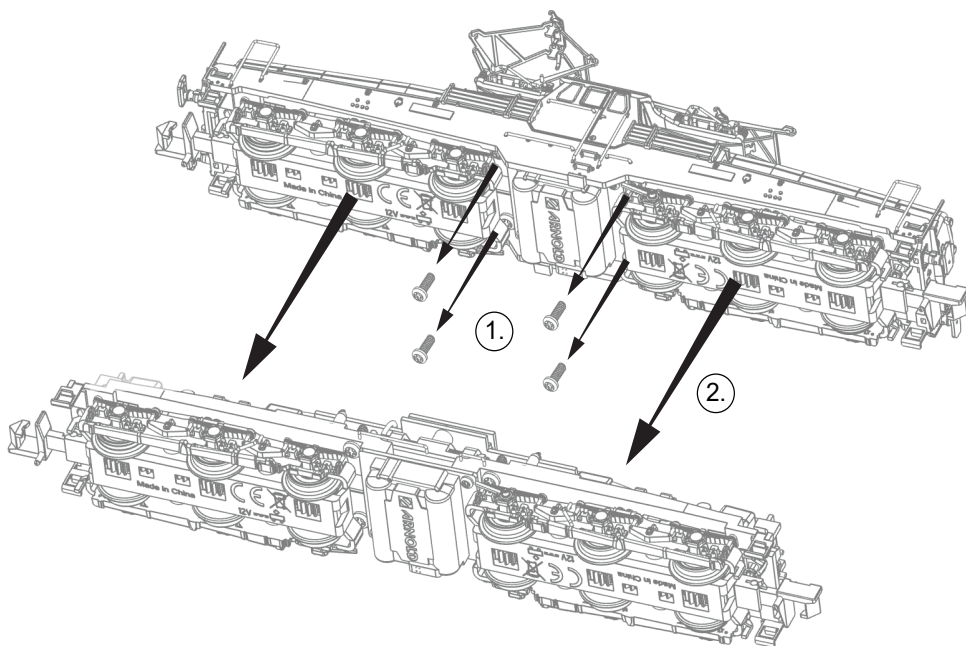
Pour installer un décodeur numérique: To install a digital decoder:

- ③ Retirer la fiche factice. *Remove dummy plug.*
- ④ Installez le décodeur. *Fit the decoder.*

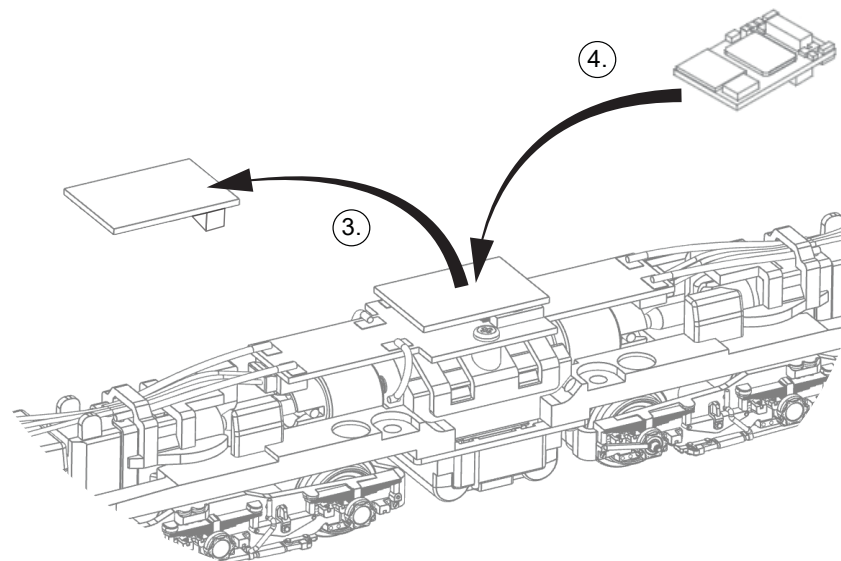
Lubrification du modèle: Lubricating the model:
