

### Liste de pièces de rechange / List of spare parts

Numéro Number	Description Description		Ref. rechange Spare part ref.
1	Pantographe (x1) Pantograph (x1)	HN2583 HN2582 / HN2584	HN2547/01 HN2548/01
2	Accessoires de la carrosserie Bodyshell accessories	HN2582 HN2583 HN2584	HN2582/02 HN2583/02 HN2584/02
3	Platines d'éclairage avec conduits de lumière Light boards and diffusers		HN2547/03
4	Ensemble d'attelage Coupling pack		HN2547/04
5	Platine électronique principale avec fiche dummy Main PCB with dummy plug		HN2547/05
6	Transmission Transmission		HN2547/06
7	Ensemble moteur Motor pack		HN2547/07
8	Essieux moteurs Wheels with gears		HN2547/08
9	Jeu de pignons Gears set		HN2547/09
10	Ensemble bogie Bogie pack	HN2582 HN2583 HN2584	HN2550/10 HN2549/10 HN2548/10
11	Bandages d'adhérence Traction tyres		HN2547/11

La version analogique de cette locomotive est équipée d'un connecteur numérique NEM 662 (également appelé Next18). En raison de la taille du modèle, seuls les décodeurs numériques de moins de 13 x 9,2 mm peuvent être utilisés. Avant de l'utiliser dans cette locomotive, vous devez très probablement programmer votre décodeur en conséquence (cartographie des fonctions).

The analogue version of this locomotive is fitted with a NEM 662 digital connector (also known as Next18). Due to the model size, just decoders with less than 13 x 9,2 mm can be used. Before to use it in this locomotive, most likely you have to program your decoder accordingly (function mapping).

#### Configuration d'éclairage - Mode numérique (uniquement pour le mode sans son)

Consultez le manuel du décodeur numérique pour le mappage des fonctions.

#### Light configuration - Digital mode (just without sound)

Check the manual of the installed digital decoder for the function mapping.

Numéro Output	Fonction Function
F0	Feux avant Head lights
AUX1	Feux rouge extrémité 1 * Cabin 1 red light *
AUX2	Feux rouge extrémité 2 * Cabin 2 red light *

\* Veuillez noter que HN2547/S, HN2548/S et HN2549/S n'ont pas de feux arrière rouges. Seul le HN2550/S a des feux arrière rouges aux deux extrémités.

\* Please note that HN2547/S, HN2548/S and HN2549/S don't have red rear lights. Only HN2550/S got red rear lights at both end sides.



www.arnold-modeleisenbahnen.de

### Pour démonter la carrosserie: *To open body:*

- ① Retirez les 4 vis du châssis. *Remove the four chassis screws.*
- ② Retirez la carrosserie du châssis. *Remove the bodyshell from the chassis.*

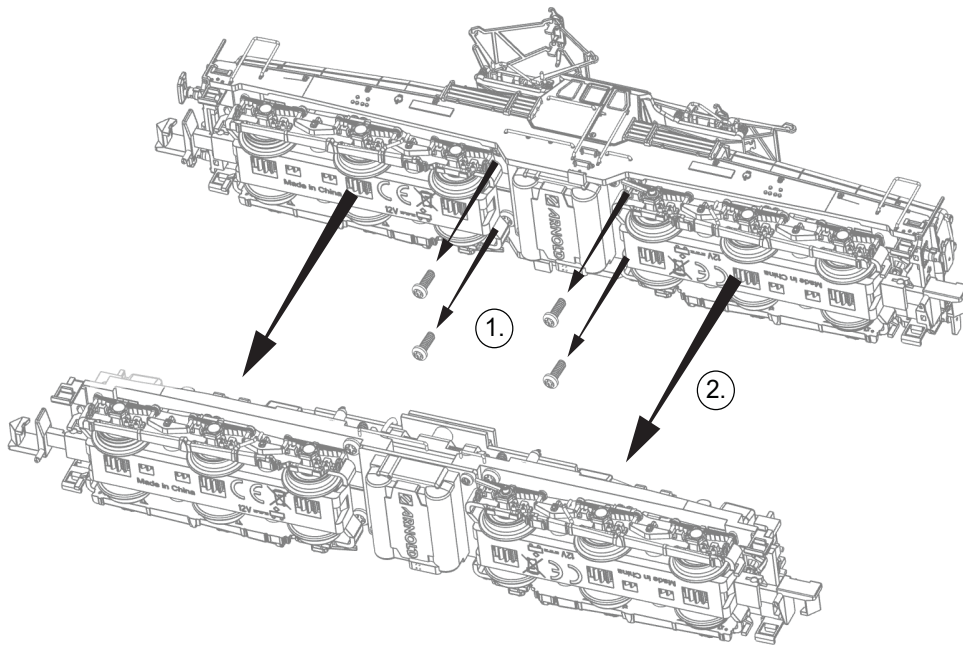

### Pour installer un décodeur numérique: *To install a digital decoder:*

- ③ Retirer la fiche factice. *Remove dummy plug.*
- ④ Installez le décodeur. *Fit the decoder.*

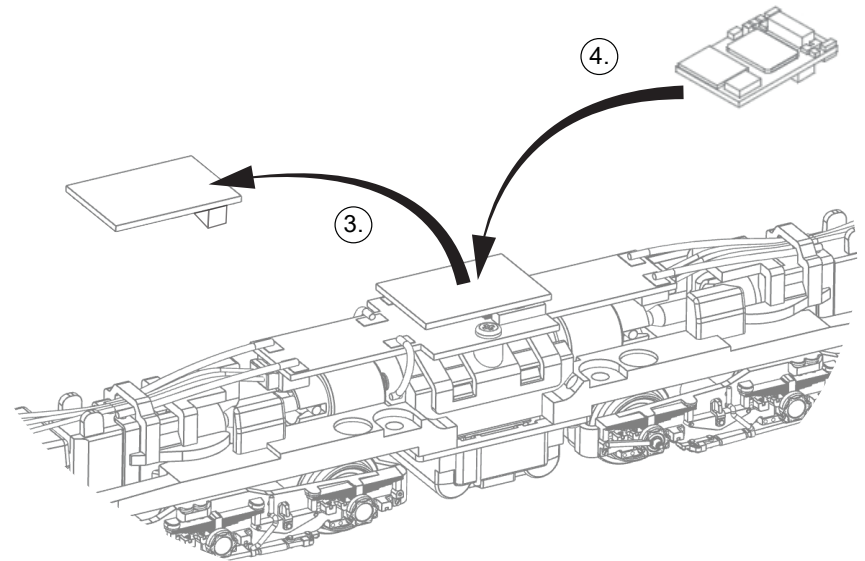

### Lubrification du modèle: *Lubricating the model:*

